

PUERTA MINUSVÁLIDOS

MODELO
DS

PARÁMETROS TÉCNICOS:

ESTRUCTURA	<ul style="list-style-type: none">• Pilares de acero SAE/1010.• Acrílico de espesor con señaletería internacional.
ANCLAJE	Anclaje invisible, por el interior de los pilares.
SISTEMA DE APERTURA	<ul style="list-style-type: none">• Chapa mecánica estándar.• Pivote electromecánico o apertura automática (opcional).
TERMINACIONES	Pintado con polvo electrostático (220°C), color gris metálico.
INSTALACIÓN	No se considera obras civiles ni arquitectónicas, para la adaptación de esta, a un determinado lugar.

Nuestra **puerta para minusválidos** está diseñada especialmente para controlar y facilitar el acceso a personas con problemas de movilidad, permitiendo un paso cómodo.



DIMENSIONES PUERTA:

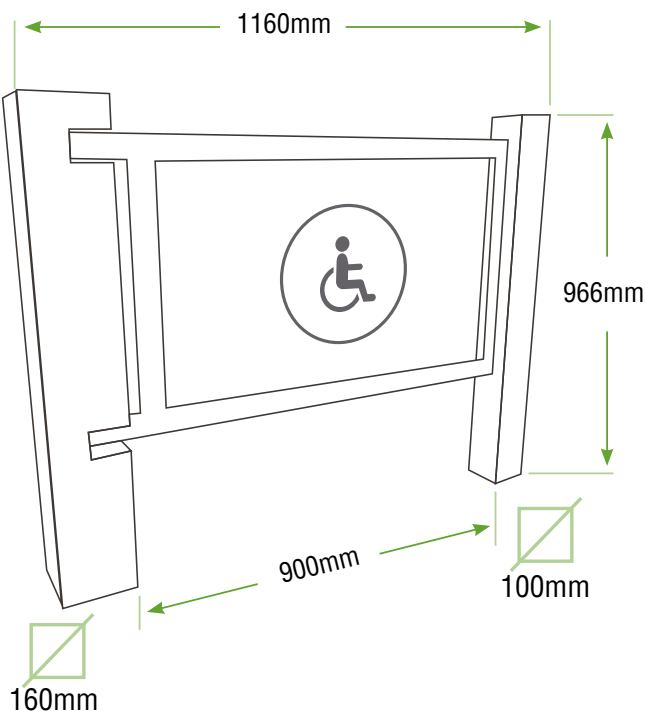

IDOMMO
seguridad inteligente

2 norte 1187, Oficina 51
Viña del Mar
+56 983539905 / www.idommo.cl